

Projektor LED de Alto Desempenho e Eficiência à Prova de Tempo, Gases, Vapores, Pós e Jatos d'Água.

High Performance and Efficiency LED Projector for Weatherproof, Gas, Vapor, Dust and Water Jet Proof.

Reflector LED de Alto Rendimiento y Eficiencia Resistentes a la Intemperie, Gases, Vapores, Polvo y Chorros de Agua.

Potências do Sistema: 10W à 400W

System Power | Potencias del Sistema



Geração IV

Opção dimerizável 0-10V e controle DALI sob consulta.

0-10V dimmable option and DALI control upon request.

Opción de regulación 0-10V y control DALI bajo pedido.

144 lm/W

Eficiência

*Efficiency
Eficiencia*

5 anos
de garantia*

YEARS warranty
AÑOS de garantía**

100.000h

Vida útil

*Life Time
Vida útil*

**IP66W
IK08**

Grau de Proteção

*Degree of Protection
Grado de Protección*

Características Gerais | General Features | Características Generales

Normas | Standards | Normas

ABNT NBR IEC 60598-1, ABNT NBR IEC 60529, ABNT NBR IEC 62031, IES LM 80-08 e IES TM 21.

Instalação | Installation | Instalación

Em alvenaria, cruzeta para poste ou suporte especiais. Para correta instalação utilizar o manual.

In masonry, crosspiece for post or special support. For correct installation, use the manual.

En mampostería, cruceta para poste o soporte especial. Para una correcta instalación utilice el manual.

Fixação | Setting | Fijación

Através de suporte em aço galvanizado, fixado por parafusos não fornecidos.

Through galvanized steel support, fixed by screws not supplied.

Mediante soporte de acero galvanizado, fijado mediante tornillos no suministrados.

Utilização | Use | Utilización

Em ambientes internos e externos com exposição direta ao tempo e atmosfera agressiva.

In indoor and outdoor environments with direct exposure to weather and aggressive atmosphere.

Áreas clasificadas en interior o exterior con exposición directa a la intemperie y atmósferas agresivas.

*A garantia aplica-se desde que o produto seja utilizado em corretas condições de uso. Consulte-nos para maiores informações.

*The warranty applies provided the product used in correct conditions of use. In case of any questions ask us more information.

*La garantía se aplica siempre que el producto se utilice en las condiciones de uso correcta. Consúltenos para más información.

Informações Técnicas | Technical information | Informaciones técnicas

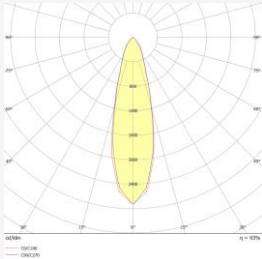

Curva fotométrica 30°
Photometric Curve 30°
Curva fotométrica 30°

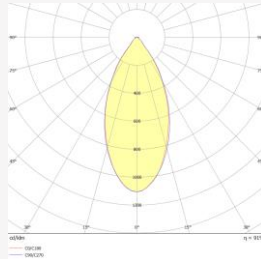

Curva fotométrica 60°
Photometric Curve 60°
Curva fotométrica 60°

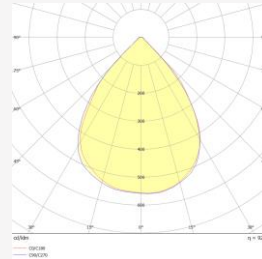

Curva fotométrica 90°
Photometric Curve 90°
Curva fotométrica 90°

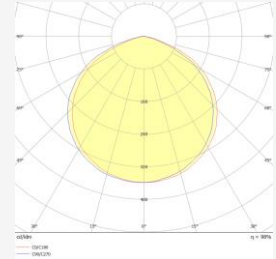

Curva fotométrica 120°
Photometric Curve 120°
Curva fotométrica 120°

EZL/R6	Potência do Sistema System Power Potencia del Sistema	Fluxo Luminoso Luminous Flux Flujo Luminoso	Eficiência da Luminária Luminaire Efficiency Eficiencia de la Luminaria	Equivalência HDI* HDI Equivalence* Equivalencia HDI	Versões Disponíveis Available Versions Versiones disponibles						
					108-305 Vca	12 Vcc	24 Vcc	125 Vcc	NE *	E **	
	10W	1.400lm	140lm/W	35W							✓
	30W	4.323lm	144lm/W	70W 100W							✓
	50W	7.135lm	143lm/W	150W							✓
	80W	11.543lm	144lm/W	250W	✓	✓					✓
	100W	14.345lm	143lm/W	250W	✓	✓					✓

* NE = Sistema Normal + Emergência (ver página 4).

* NE = Normal + Emergency System (see page 4).

* NE = Sistema Normal + Emergencia (ver página 4).

** E = Sistema Emergência (ver página 4).

** E = Emergency System (see page 4).

** E = Sistema Emergencia (ver página 4).

Informações Técnicas | Technical information | Informaciones técnicas

EZL/R6	Potência do Sistema <i>System Power Potencia del Sistema</i>	Fluxo Luminoso <i>Luminous Flux Flujo Luminoso</i>	Eficiência da Luminária <i>Luminaire Efficiency Efeciencia de la Luminaria</i>	Equivalência HDI* <i>HDI Equivalence* Equivalencia HDI</i>	Versões Disponíveis <i>Available Versions Versiones disponibles</i>					
					108-305 Vca	12 Vcc	24 Vcc	125 Vcc	NE*	E**
	120W	17.347lm	145lm/W	250W				✓	✓	
	150W	21.114lm	141lm/W	400W	✓			✓	✓	
	180W	25.935lm	144lm/W	400W	✓			✓	✓	
	200W	28.548lm	143lm/W	600W	✓			✓	✓	
	240W	34.320lm	143lm/W	600W	✓			✓	✓	
	300W	42.845lm	143lm/W	1000W	✓			✓	✓	
	350W	48.631lm	139lm/W	1000W	✓			✓	✓	

* NE = Sistema Normal + Emergência (ver página 4).

* NE = Normal + Emergency System (see page 4).

* NE = Sistema Normal + Emergencia (ver página 4).

** E = Sistema Emergência (ver página 4).

** E = Emergency System (see page 4).

** E = Sistema Emergencia (ver página 4).

EZL/R6

10W à 400W

TGVP

LINHA DELPHINUS

DELPHINUS LINE | LINEA DELPHINUS

Informações Técnicas | *Technical information* | *Informaciones técnicas*

EZL/R6	Potência do Sistema <i>System Power</i> <i>Potencia del Sistema</i>	Fluxo Luminoso <i>Luminous Flux</i> <i>Flujo Luminoso</i>	Eficiência da Luminária <i>Luminaire Efficiency</i> <i>Eficiencia de la Luminaria</i>	Equivalência HDI* <i>HDI</i> <i>Equivalence*</i> <i>Equivalencia HDI</i>	Versões Disponíveis <i>Available Versions</i> <i>Versiones disponibles</i>					
					108-305 Vca	12 Vcc	24 Vcc	125 Vcc	NE*	E**
	400W	57.190lm	143lm/W	1000W	✓			✓	✓	

* NE = Sistema Normal + Emergência (ver página 4).

* NE = Normal + Emergency System (see page 4).

* NE = Sistema Normal + Emergencia (ver página 4).

** E = Sistema Emergência (ver página 4).

** E = Emergency System (see page 4).

** E = Sistema Emergencia (ver página 4).

Informações Técnicas | Technical information | Informaciones técnicas

Fonte de Luz

Light Source
Fuente de Luz

Composta por LEDs de alta potência e eficiência luminosa, com certificação conforme norma IES LM80 + TM21 para manutenção de fluxo X tempo. IRC >70 (índice de reprodução decore);

Composed of high power and luminous efficiency LEDs, certified according to IES LM80 + TM21 standard for flux X time maintenance. CRI >70 (color rendering index);

Compuesta por LEDs de alta potencia y eficiencia luminica, certificada según norma IES LM80 + TM21 para mantenimiento flujo X tiempo. CRI >70 (índice de reproducción de color);

Temperatura de Cor

Color Temperature
Temperatura de Color

5000K (Luz Branca), outras temperaturas de cor sob consulta;

5000K (white light), other colors temperatures on request;

5000K (luz blanca), por otras temperaturas de color, bajo consulta;

Vida Útil

Life Time
Vida Útil

≥ 100.000h L70, mantendo ao final da vida útil no mínimo 70% do fluxo luminoso inicial, conforme LM80, para os equipamentos auxiliares vida útil ≥ 100.000h;

≥ 100.000h L70, maintaining at the end-of-life cycle at least 70% of the initial luminous flux, according to LM80, for auxiliary equipment lifetime ≥ 100,000h;

≥ 100.000h L70, manteniendo al final de la vida útil al menos el 70% del flujo luminoso inicial, según LM80, para vida útil de equipos auxiliares ≥ 100,000h;

Para fecho de 30°, 60°, 90° ou 120°

Beam of 30°, 60°, 90° or 120°
Para Apertura de 30°, 60°, 90° o 120°

Lente em PMMA de alta eficiência com proteção anti-UV, anti-ofuscamento e anti-amarelamento com fecho de luz simétrica. Sendo padrão de fornecimento fecho 90°;

High efficiency PMMA lens with protection anti-UV, anti-glare and anti-yellowing with symmetrical light beam; As standard supply beam 90°;

Lente de PMMA de alta eficiencia con protección anti-UV, antideslumbrante y antiamarillamento con abertura de luz simétrica. Apertura de suministro estándar de 90°;

Fonte de Alimentação

Power Supply
Fuente de Alimentación

Tensão 108-305Vac como padrão de fornecimento, frequência 50/60Hz, THD <10%, fator de potência >0,95 com proteção de surtos 6kV;

Voltage 108-305Vac as standard, frequency 50/60Hz, THD <10%, power factor >0.95 with 6kV short circuit protection;

Tención 108-305 Vca como suministro estándar, frecuencia 50/60Hz, THD <10% factor de potencia >0,95 con protección sobretención 6kV;

Temperatura de Operação

Operating Temperature
Temperatura de Funcionamiento

-40°C~+40°C / Umidade relativa do ar até 100% / Altitude < 1500m / Temperatura média do Ar: +35°C;

-40°C~+40°C / Relative air humidity up to 100% / Altitude <1500m / Average air temperature: + 35 ° C;

-40°C~+40°C / Humedad relativa del aire hasta 100% / Altitud < 1500m / temperatura media del aire: +35°C;

Opcional 1 - Protetor de Surto

Optional 1 – Surge Protector
Opcional 1 - Protector Contra Sobretensiones

Protetor contra surtos classe II, NBR IEC 61.643-1 para suportar ondas de tensão 10kV @1,2/50 μs e corrente de surto de 12kA @8/20 μs. Protetores de surto não são aplicados a sistemas 12Vcc, 24Vcc, 125Vcc e Emergência.

Class II short circuit protector, NBR IEC 61.643-1 to withstand voltage waves 10kV @1.2/50 μs and surge current of 12kA @8/20 μs. Short circuit protectors are not applied to 12Vdc, 24Vdc, 125Vdc and Emergency systems.

Protector contra sobretensiones Clase II, NBR IEC 61.643-1 para suportar sobretensiones de 10kV @1,2/50 μs y sobrecorriente de 12kA @8/20 μs. Los protectores contra sobretensiones no se aplican a sistemas de emergencia y de 12 V CC, 24 V CC, 125 V CC.

Informações Técnicas | Technical information | Informaciones técnicas

Opcional 2 - Extra Baixa Tensão

Optional 2 – Extra Low Voltage

Opcional 2 - Extra Baja Tensión

Fornecido em Extra Baixa Tensão, sendo 12Vcc, 24Vcc e 125Vcc possuindo garantia de 1 ano.

Supplied in Extra Low Voltage, 12Vdc, 24Vdc and 125Vdc with 1 year warranty.

Suministrado en Extra Baja Tensión, 12Vcc, 24Vcc y 125Vcc con 1 año de garantía.

Opcional 3 - Sistema Normal + Emergência (NE) ou Sistema Emergência (E)

Optional 3 – Normal + Emergency System (NE) or Emergency System (E)

Opcional 3 - Sistema Normal + Emergência (NE) o Sistema de Emergência (E)

Sistema Normal + Emergência (NE) que consiste em funcionar com energia elétrica e na falta de energia ou Sistema Emergência (E) que consiste funcionar somente na falta de energia, sendo 127Vca ou 220Vca como tensão de alimentação. A potência no modo de emergência é de 10W (1.400lm) com autonomia de 1h30min, ambos os sistemas possuem garantia de 3 anos (para bateria 12 meses).

Normal + Emergency System (NE) which consists of operating with electricity and in the event of a power outage. Emergency System (E) which consists of operating only in the event of a power outage, with 127Vac or 220Vac as the supply voltage. The power in emergency mode is 10W (1,400lm) with an autonomy of 1h30min, both systems have a 3-year warranty (for battery 12 months).

Sistema Normal + Emergência (NE) que consiste em funcionar com electricidade y en caso de corriente, el Sistema de Emergência (E), que consiste em funcionar solo en caso de corte de corriente con 127Vca o 220Vca como tensión de alimentación . La potencia en modo emergencia es de 10W (1.400lm) con una autonomía de 1h30min, ambos sistemas cuentan con 3 años de garantía (para batería 12 meses).

Sistema System Sistema	Presença de Energia Presence of Energy Presencia de energía	Falta de Energia Lack of energy Falta de energía
Normal <i>Normal</i> <i>Normal</i>		
Normal Emergência (NE) <i>Normal Emergency</i> <i>Normal Emergencia</i>		
Emergência (E) <i>Emergency</i> <i>Emergencia</i>		

Características Construtivas | Constructive Features | Características Constructivas

- Corpo, alojamento e tampa fundidos em liga de alumínio copper-free;
Enclosure and cover cast in copper-free aluminum alloy;
Cuerpo, carcasa y tapa fundidos en alineación de aluminio copper-free;
- Suporte de fixação em aço galvanizado a fogo, permite ajuste horizontalmente e vertical;
Hot-dip galvanized steel fixing support, allows horizontal and vertical adjustment;
Soporte de fijación de acero galvanizado en caliente, permite ajuste horizontal y vertical;
- Visor incolor em vidro plano temperado, sob consulta em policarbonato ou acrílico;
Colorless display in flat tempered glass, on request in polycarbonate or acrylic;
Pantalla de vidrio plano templado incoloro, consultar en policarbonato o acrílico;
- Parafusos e arruelas fabricados em aço inox;
Screw and washer made of stainless steel;
Tornillos y arandelas fabricados en acero inoxidable;
- Fornecido com prensa cabos para cabos 3x1,5mm²;
Supplied with cable gland for 3x1.5mm² cables;
Suministrado con prensa cables para cables 3x1.5mm²;
- Acabamento padrão: Pintura epóxi na cor cinza claro Munsel N 6,5.

Standard finish: Epoxy paint in light gray color Munsel N 6.5.

Acabado estándar: Pintura epoxi de color gris claro Munsel N 6,5..

Disponível em outras cores, sob consulta.

Available in other colors, on request. | Color Disponible consultar por otros colores.



Funcionamento Normal

Normal Operation
Operación Normal



Funcionamento Normal e Emergência

Normal and Emergency Operation
Operación Normal y Emergencia



Funcionamento Emergência

Emergency Operation
Operación de Emergência



Funcionamento Extra Baixa Tensão e Vcc

Extra Low Voltage and Vcc Operation
Operación de Voltaje Extra Bajo y Vcc

Características Construtivas | Constructive Features | Características Constructivas

Código <i>Code Código</i>	Dimensões (mm) <i>Size (mm) Dimensiones (mm)</i>				Peso (Kg) <i>Weight (Kg) Peso (kg)</i>
	A	Rosca "B" <i>Screw thread "B" Rosca "B"</i>	C	D	
EZL/R6/10C	401	1/2" NPT	290	161	9,0
EZL/R6/30C					10,5
EZL/R6/50C					
EZL/R6/80C					
EZL/R6/100C					
EZL/R6/120C					
EZL/R6/150C					
EZL/R6/180C					
EZL/R6/200C					
EZL/R6/240C					
EZL/R6/300C					
EZL/R6/350C					
EZL/R6/400C					
EZL/R6/4000C	407		532		22,0

FIXAÇÃO PARA CRUZETA EM POSTE OU ALVENARIA

FIXING FOR CROSSARM ON POLE OR MASONRY | FIJACIÓN PARA TRAVESAÑO EN POSTE O MAMPOSTERÍA

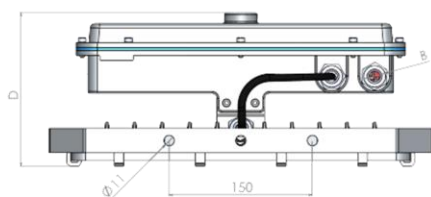
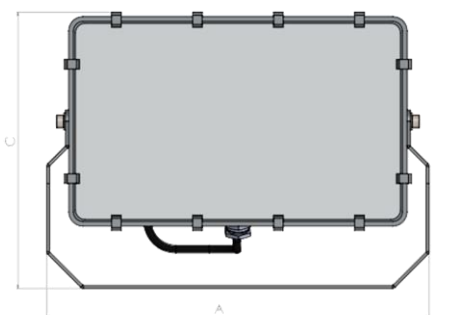

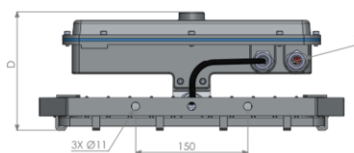
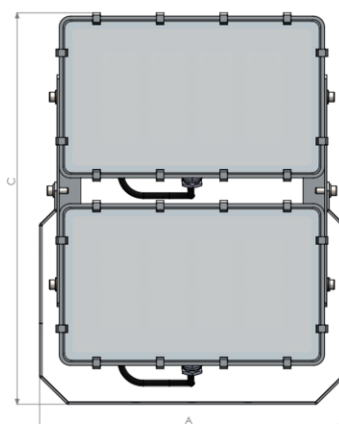

Dimensional até 240W



Dimensional a partir de 240W

Acessórios / Peças de Reposição | Accessory / Spare Parts | Accesorios / Piesas de Reposición

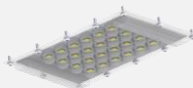
Produto Product Producto	Código Code Código	Descrição Description Descripción
	M/DR150-11.150-0700PA	Driver de alimentação do sistema LED para 150W. <i>Driver for powering the LED system 150W.</i> <i>Driver de alimentación del sistema LED para 150W.</i>
	M/DR200-02.180-0650PA	Driver de alimentação do sistema LED para 180W. <i>Driver for powering the LED system 180W.</i> <i>Driver de alimentación del sistema LED para 180W.</i>
	M/DR200-02.200-0700PA	Driver de alimentação do sistema LED para 200W. <i>Driver for powering the LED system 200W.</i> <i>Driver de alimentación del sistema LED para 200W.</i>
	M/DR200-02.240-0700PA	Driver de alimentação do sistema LED para 240W. <i>Driver for powering the LED system 250W.</i> <i>Driver de alimentación del sistema LED para 250W.</i>
	M/DR150-11.300-0700PA	Driver de alimentação do sistema LED para 300W. <i>Driver for powering the LED system 300W.</i> <i>Driver de alimentación del sistema LED para 300W.</i>
	M/DR200-02.350-0650PA	Driver de alimentação do sistema LED para 350W. <i>Driver for powering the LED system 350W.</i> <i>Driver de alimentación del sistema LED para 350W.</i>
	M/DR200-02.400-0700PA	Driver de alimentação do sistema LED para 400W. <i>Driver for powering the LED system 400W.</i> <i>Driver de alimentación del sistema LED para 400W.</i>
	M/PSU010012K02PA	Protetor de surto para proteção contra surtos até 10kV. <i>Surge protector for protection against surges up to 10kV.</i> <i>Protector contra sobretensiones, para sobretensiones hasta 10kV.</i>
	M/ML08D15.010-90PA	Kit composto por módulo de LEDs para 10W com fecho 90°. <i>Kit consisting of 10W LED module with 90° beam.</i> <i>Kit compuesto por módulo LED de 10W con haz de 90°.</i>
	M/ML08D15.030-90PA	Kit composto por módulo de LEDs para 30W com fecho 90°. <i>Kit consisting of 30W LED module with 90° beam.</i> <i>Kit compuesto por módulo LED de 30W con haz de 90°.</i>
	M/ML08D15.050-90PA	Kit composto por módulo de LEDs para 50W com fecho 90°. <i>Kit consisting of 50W LED module with 90° beam.</i> <i>Kit compuesto por módulo LED de 50W con haz de 90°.</i>
	M/ML08D15.080-90PA	Kit composto por módulo de LEDs para 80W com fecho 90°. <i>Kit consisting of 80W LED module with 90° beam.</i> <i>Kit compuesto por módulo LED de 80W con haz de 90°.</i>
	M/ML08D15.100-90PA	Kit composto por módulo de LEDs para 100W com fecho 90°. <i>Kit consisting of 100W LED module with 90° beam.</i> <i>Kit compuesto por módulo LED de 100W con haz de 90°.</i>
	M/ML08D15.120-90PA	Kit composto por módulo de LEDs para 120W com fecho 90°. <i>Kit consisting of 120W LED module with 90° beam.</i> <i>Kit compuesto por módulo LED de 120W con haz de 90°.</i>
	M/ML08D15.150-90PA	Kit composto por módulo de LEDs para 150W com fecho 90°. <i>Kit consisting of 150W LED module with 90° beam.</i> <i>Kit compuesto por módulo LED de 150W con haz de 90°.</i>
	M/ML08D15.180-90PA	Kit composto por módulo de LEDs para 180W com fecho 90°. <i>Kit consisting of 180W LED module with 90° beam.</i> <i>Kit compuesto por módulo LED de 180W con haz de 90°.</i>
	M/ML08D15.200-90PA	Kit composto por módulo de LEDs para 200W com fecho 90°. <i>Kit consisting of 200W LED module with 90° beam.</i> <i>Kit compuesto por módulo LED de 200W con haz de 90°.</i>

Accessórios / Peças de Reposição | Accessory / Spare Parts | Accesorios / Piesas de Reposición

Produto <i>Product Producto</i>	Código <i>Code Codigo</i>	Descrição <i>Description Descripción</i>
	M/ML08D15.240-90PA	Kit composto por módulo de LEDs para 240W com fecho 90°. <i>Kit consisting of 250W LED module with 90° beam.</i> <i>Kit compuesto por módulo LED de 250W con haz de 90°.</i>
	M/ML08D15.300-90PA	Kit composto por módulo de LEDs para 300W com fecho 90°. <i>Kit consisting of 300W LED module with 90° beam.</i> <i>Kit compuesto por módulo LED de 300W con haz de 90°.</i>
	M/ML08D15.350-90PA	Kit composto por módulo de LEDs para 350W com fecho 90°. <i>Kit consisting of 350W LED module with 90° beam.</i> <i>Kit compuesto por módulo LED de 350W con haz de 90°.</i>
	M/ML08D15.400-90PA	Kit composto por módulo de LEDs para 400W com fecho 90°. <i>Kit consisting of 400W LED module with 90° beam.</i> <i>Kit compuesto por módulo LED de 400W con haz de 90°.</i>

EZL/R6

10W à 400W

TGVP

LINHA DELPHINUS

DELPHINUS LINE | LINEA DELPHINUS

Aplicações | Application | Aplicaciones



PORTO

Port
Puerto



GALPÃO

Shed
Galpón



REFINARIA

Refinery
Refinería



ARMAZÉM

Storage
Almacenamiento



DOCA

Dock
Muelle



ESTALEIRO

Shipyards
Astillero



IP66W

Degree of Protection
Grado de Protección



Codificação | Code | Código

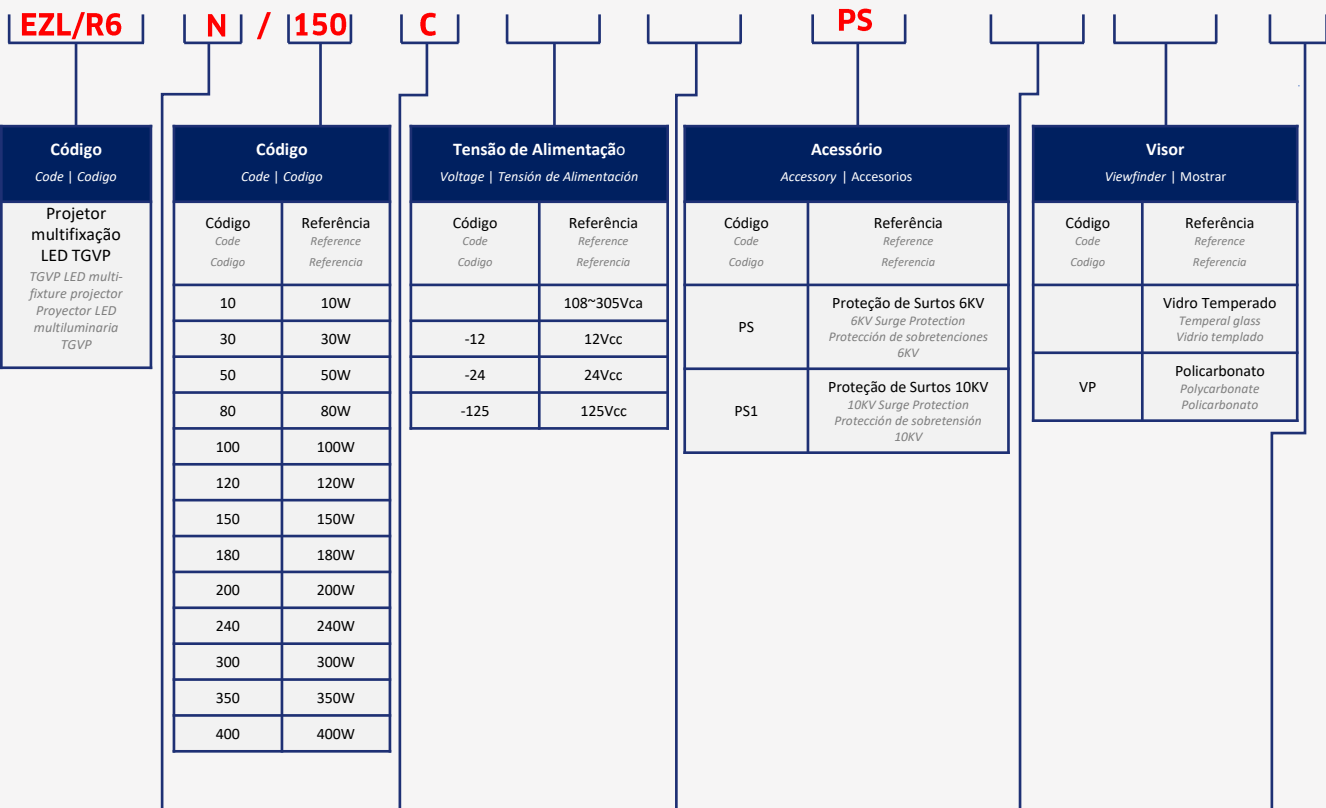

Entrada <i>Input Entrada</i>	
Código <i>Code Codigo</i>	Referência <i>Reference Referencia</i>
N	1/2" NPT

Ângulo de Facho <i>Beam Angle Ángulo de Apertura</i>	
Código <i>Code Codigo</i>	Referência <i>Reference Referencia</i>
30	30°
60	60°
C	90°
	120°

Sistema <i>System Sistema</i>	
Código <i>Code Codigo</i>	Referência <i>Reference Referencia</i>
	Normal <i>Normal Normal</i>
E	Emergência <i>Emergency Emergencia</i>
NE	Normal e Emergência <i>Normal and Emergency Normal Y Emergencia</i>

Temperatura de Cor <i>Color Temperature Temperatura de Color</i>	
Código <i>Code Codigo</i>	Referência <i>Reference Referencia</i>
3K	3000K
4K	4000K
	50000K
65K	65000K

Cor Customizada <i>Custom Color Color Personalizado</i>	
Código <i>Code Codigo</i>	Referência <i>Reference Referencia</i>
	Cinza Claro <i>Light gray Gris claro</i>
.CE	Cinza Escuro <i>Dark Gray Gris Oscura</i>
.PT	Preto <i>Black Negro</i>
.BR	Branco <i>White Blanco</i>
.AM	Amarelo <i>Yellow Amarillo</i>
.VM	Vermelho <i>Red Rojo</i>
.LR	Laranja <i>Orange Naranja</i>
.VT	Violeta <i>Violet Violeta</i>
.AZ	Azul <i>Blue Azul</i>

- A potência no modo de emergência é de 10W (1.400lm).
- Power in emergency mode is 10W (1400lm).
- La potencia en modo de emergencia es de 10W (1.400lm)

- Refere-se a pintura aplicada em todo o produto.
- This refers to the paint applied to the entire product.
- Esto se refiere a la pintura aplicada a todo el producto.

Codificação | Code | Codificación

- Descrição do exemplo acima: Projetor Multifixação LED TGVP com 150W de potência com alto desempenho e eficiência luminosa, entrada roscada 1/2" NPT, composto por módulo de LEDs com temperatura de 5000K, grau de proteção IP66W, visor de vidro plano temperado, lente em PMMA com proteção anti-UV e anti-amarelamento com ângulo de fecho 90° e tensão de alimentação 108~305Vca com proteção de surtos 6KV.
- *Description of the example above: TGVP LED Multifixation Projector with 150W of power with high performance and luminous efficiency, 1/2" NPT threaded entry, composed of an LED module with a temperature of 5000K, IP66W degree of protection, flat tempered glass visor, PMMA lens with anti-UV protection and anti-yellowing with 90° beam angle and 108~305Vac supply voltage with 6KV surge protection.*
- *Descripción del ejemplo anterior: Proyector LED Multifocalización TGVP de 150W de potencia con alto rendimiento y eficiencia luminoso, entrada roscada 1/2" NPT, compuesto por un módulo LED con una temperatura de 5000K, grado de protección IP66W, pantalla de cristal plano Lente de PMMA templada con protección anti-UV y anti-amarilleo con ángulo de haz de 90° y voltaje de suministro de 108~305Vac con protección contra sobretensiones de 6KV*