

ER14/_/_P

IP65

Painéis para derivações, junções e montagem de equipamentos elétricos à **prova de tempo, gases, vapores, pós e jatos d'água.**

Montagens de disjuntores, chaves, bornes, interruptores, fusíveis, lâmpadas piloto, botões de impulso, emergência, etc., com qualquer combinação destes elementos.

Grau de Proteção **IP65**

Cor padrão: **Cinza Claro** (Munsell N 6,5)



Características Gerais

- **Aplicação** - Em indústrias em geral tais como: fábricas, galpões, refinarias, armazéns, estaleiros, portos, plataformas, etc.
- **Norma** - ABNT NBR IEC 60529-0.
- **Instalação** - Em parede ou piso. Para correta instalação utilizar o manual.
- **Fixação** - Por meio de 2 ou 4 parafusos (não fornecidos) fixados nas orelhas de sustentação.
- **Manutenção** - Facilitada pela remoção da tampa sem emprego de ferramentas especiais.
- **Embalagem** - Em caixa de papelão, facilitando o transporte e armazenamento.

Características Construtivas

- Corpo e tampa fundidos em liga de alumínio
- Sob consulta fornecimento com tampa média tipo "H2" ou tampa altas tipo "H3", estas tampas possuem maiores alturas em relação a tampa plana padrão de linha.
- Borracha de vedação de alta resistência.
- Chassi removível em chapa de aço galvanizado (padrão) ou com pintura (opcional).
- Parafusos fabricados em aço inox.
- Orelhas de fixação reforçadas fundidas em liga de alumínio.
- **Opcional:** Entradas rosqueadas NPT, BSP (Gás) ou Métricas.

Esquema de Furações	Código	Dimensão Externa (mm)	Dimensão Interna (mm)	Código	Dimensão Externa (mm)	Dimensão Interna (mm)
	ER14P/12P	160 x 87 x 58	110 x 75 x 54	ER14M/55P	570 x 296 x 164	546 x 270 x 150
	ER14P/14P ⁽²⁾	152 x 113 x 92	140 x 100 x 82	ER14M/60P	625 x 290 x 165	600 x 270 x 150
	ER14P/17P ⁽¹⁾	180 x 150 x 108	168 x 140 x 100	ER14M/70P	705 x 295 x 180	685 x 275 x 160
	ER14P/22P ⁽¹⁾	228 x 150 x 105	217 x 140 x 97	ER14G/40P	428 x 374 x 230	405 x 354 x 210
	ER14P/27P ⁽¹⁾	285 x 156 x 105	237 x 145 x 95	ER14G/45P ⁽²⁾	470 x 385 x 235	450 x 360 x 215
	ER14P/35P ⁽¹⁾	345 x 148 x 105	335 x 138 x 97	ER14G/55P ⁽²⁾	575 x 370 x 240	555 x 350 x 220
	ER14P/45P ⁽¹⁾	445 x 150 x 108	430 x 140 x 98	ER14G/60P	617 x 370 x 235	595 x 347 x 215
	ER14Q/22P ⁽³⁾	230 x 230 x 140	220 x 220 x 130	ER14G/70P ⁽²⁾	708 x 370 x 230	688 x 348 x 215
	ER14M/22P ⁽¹⁾	230 x 280 x 145	220 x 272 x 137	ER14G/80P	863 x 378 x 230	835 x 345 x 217
	ER14M/27P ⁽¹⁾	278 x 278 x 140	270 x 270 x 130	ER14G/90P	900 x 370 x 230	878 x 348 x 215
	ER14M/35P ⁽¹⁾	347 x 283 x 145	335 x 273 x 135	ER14E/55P	560 x 505 x 215	540 x 485 x 195
	ER14M/40P	400 x 295 x 170	395 x 275 x 150	ER14E/75P	775 x 505 x 215	735 x 460 x 212
	ER14M/45P ⁽²⁾	454 x 295 x 170	433 x 275 x 155	ER14E/80P	828 x 605 x 230	770 x 570 x 215
	ER14M/50P ⁽¹⁾	495 x 290 x 170	470 x 265 x 155	ER14E/100P	985 x 635 x 240	955 x 605 x 210

⁽¹⁾ Modelos disponíveis com tampa média "H2"; ⁽²⁾ Modelos disponíveis com tampa média "H3"; ⁽³⁾ Modelos disponíveis com tampa média "H2" e "H3". A altura citada é da caixa com tampa plana (padrão), para dimensões da altura em caixa com a tampa média tipo "H2" e "H3", favor consulte-nos.

ER14/_/_P

IP65

Desenho Dimensional

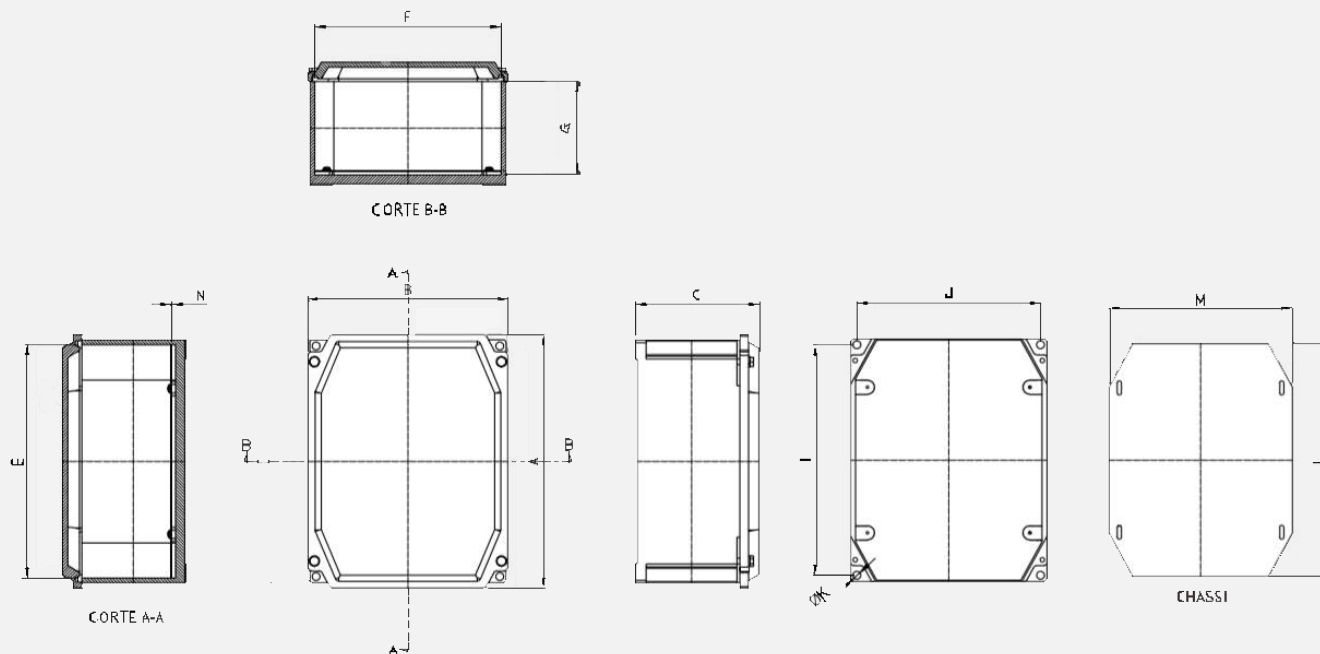

Código	Medidas Externas (mm)			Medidas Internas (mm)			Fixação			Chassi		
	A	B	C	E	F	G	I	J	ØK	L	M	N
ER14/P12P	127	87	58	115	75	54	146	72	6	N/A	N/A	N/A
ER14/P14P	150	113	150	140	100	105	135	95	8	120	90	#18
ER14/P17P	185	155	135	168	140	120	158	128	11	150	130	#18
ER17/P22P	232	155	130	217	140	120	207	129	11	200	125	#18
ER14/P27P	290	162	130	273	145	115	265	137	11	140	260	#18
ER14/P35P	350	153	130	335	138	115	320	125	11	315	130	#18
ER14/P45P	450	155	130	430	140	120	430	130	11	425	125	#18
ER14/Q22P	235	235	170	220	220	135	208	210	11	200	200	#18
ER14/G40P	428	374	230	405	354	210	387	336	11	375	320	#18
ER14/G45P	470	385	235	450	360	215	440	345	11	430	330	#18
ER14/G55P	575	370	240	555	350	220	540	330	11	500	330	#18
ER14/G60P	617	370	235	595	347	215	854	334	11	580	330	#16
ER14/G70P	708	370	230	688	348	215	670	335	11	330	350	#16
ER14/G80P	835	345	217	863	378	230	820	335	11	805	340	#18
ER14/M22P	235	290	175	220	272	160	260	208	11	200	260	#18
ER14/M27P	290	290	165	270	270	150	260	257	11	250	250	#18
ER14/M35P	353	290	175	335	273	155	326	260	11	300	250	#18
ER14/M40P	400	295	170	395	275	150	385	258	11	360	260	#18
ER14/M45P	454	295	170	433	275	155	418	257	11	400	255	#18
ER14/M50P	495	290	170	470	265	155	465	252	11	460	250	#18
ER14/M55P	570	296	164	546	270	150	537	260	11	530	265	#18
ER14/M70P	705	295	180	685	275	160	652	250	11	650	255	#18
ER14/E55P	560	505	215	540	485	195	532	540	11	500	465	#18
ER14/E75P	775	505	226	73	475	212	705	395	11	715	470	#18
ER14E/80P	823	590	232	780	550	220	780	550	13	770	540	#18
ER14E/100P	984	640	244	980	620	230	950	605	13	930	600	#18

ER14/_/ _P

IP65

Comando e Sinalização



Caixas de Junção

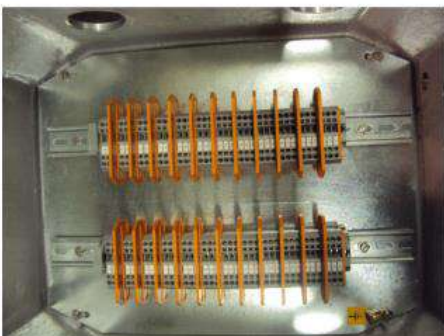

ER14/_/_P

IP65

Comando e Controle



Comando e Controle



Painéis de Tomadas

